

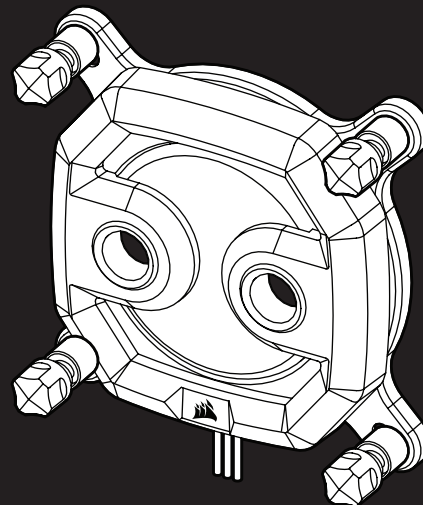

# XC7 RGB SOCKET 2066



[corsair.com/downloads](https://corsair.com/downloads)

HYDRO X SERIES



WEB: [corsair.com](https://corsair.com)

PHONE: (888) 222-4346

SUPPORT: [support.corsair.com](https://support.corsair.com)

BLOG: [corsair.com/blog](https://corsair.com/blog)

FORUM: [forum.corsair.com](https://forum.corsair.com)

YOUTUBE: [youtube.com/corsairhowto](https://youtube.com/corsairhowto)

© 2018 CORSAIR MEMORY, Inc. All rights reserved. CORSAIR and the sails logo are registered trademarks in the United States and/or other countries. All other trademarks are the property of their respective owners. Product may vary slightly from those pictured. 49-001733 AB



# XC7 RGB SOCKET 2066

RGB CPU WATER BLOCK

## IMPORTANT NOTICE

AVIS IMPORTANT • WICHTIGER HINWEIS • AVVISO IMPORTANTE • AVISO IMPORTANTE • ВАЖНАЯ ИНФОРМАЦИЯ

This Quick Start Guide is a general installation guide and does not cover specifics of various motherboard makes and models.

CORSAIR recommends you thoroughly leak-test your custom cooling system for at least 24 hours to ensure that the system is securely sealed and operating reliably. CORSAIR warranty does not cover any hardware damage resulting from poorly executed, improper and otherwise hasty assembly of your custom water-cooling system.

Disassembly of CORSAIR HYDRO products is highly discouraged due to complex design of components. Such action may result in irreparable mechanical, electrical or chemical damage that may void the warranty.

For an exact and up-to-date product compatibility list, please refer to CORSAIR website.

Ce Guide de démarrage rapide est un guide général d'installation et ne traite pas des détails des divers modèles et marques de cartes mères.

CORSAIR vous recommande de tester minutieusement l'étanchéité de votre circuit de refroidissement personnalisé pendant au moins 24 heures pour vous assurer que le circuit est absolument hermétique et fonctionne de façon fiable. La garantie CORSAIR ne couvre pas tout dommage matériel résultant d'un montage mal exécuté, inadéquat ou trop rapide de votre circuit de refroidissement à eau personnalisé.

Le démontage des produits CORSAIR HYDRO est vigoureusement déconseillé à cause de la conception complexe des composants. Cette action peut entraîner des dommages mécaniques, électriques ou chimiques irréparables, qui peuvent annuler la garantie.

Pour une liste exacte et actualisée de compatibilité des produits, veuillez consulter le site web CORSAIR.

Diese Kurzanleitung ist eine allgemeine Installationsanleitung und deckt nicht die Besonderheiten verschiedener Mainboard-Marken und -Modelle ab.

CORSAIR empfiehlt Ihnen, Ihr kundenspezifisches Kühlsystem mindestens 24 Stunden lang auf Dichtheit zu prüfen, um sicherzustellen, dass das System sicher abgedichtet ist und zuverlässig funktioniert. Die CORSAIR-Garantie deckt keine Hardwareschäden ab, die auf eine schlecht durchgeführte, unsachgemäße und anderweitig hastige Montage Ihres kundenspezifischen Wasserkühlungssystems zurückzuführen sind.

Von der Demontage von CORSAIR HYDRO-Produkten wird aufgrund der komplexen Konstruktion der Komponenten dringend abgeraten. Dies kann zu irreparablen mechanischen, elektrischen oder chemischen Schäden führen, die die Garantie ungültig machen können.

Eine genaue und aktuelle Produktkompatibilitätsliste finden Sie auf der CORSAIR Website.

Questa Guida rapida è una guida di installazione generale e non copre le specifiche di varie marche e modelli di schede madri.

CORSAIR consiglia di sottoporre a prova di tenuta il sistema di raffreddamento personalizzato per almeno 24 ore per garantire che il sistema sia saldamente sigillato e funzioni in modo affidabile. La garanzia CORSAIR non copre alcun danno hardware derivante da assemblaggio mal eseguito, improprio o comunque affrettato del sistema di raffreddamento ad acqua personalizzato.

Lo smontaggio dei prodotti CORSAIR HYDRO è altamente sconsigliato a causa della progettazione complessa dei componenti. Tale azione può provocare danni meccanici, elettrici o chimici irreparabili che possono invalidare la garanzia.

Per un elenco di compatibilità esatto e aggiornato del prodotto, si prega di consultare il sito web di CORSAIR.

Esta guía rápida para empezar es una guía general de instalación y no cubre los detalles específicos de varias marcas y modelos de placas base.

CORSAIR le recomienda que realice una prueba de estanqueidad de su sistema de refrigeración personalizado durante al menos 24 horas para asegurarse de que el sistema está sellado de forma segura y funciona de forma fiable. La garantía de CORSAIR no cubre ningún daño de hardware que resulte de un ensamblaje mal ejecutado, inapropiado o precipitado de su sistema de enfriamiento de agua personalizado.

El desmontaje de los productos CORSAIR HYDRO es altamente desaconsejado debido al complejo diseño de los componentes. Tal acción puede resultar en daños mecánicos, eléctricos o químicos irreparables que pueden anular la garantía.

Para obtener una lista exacta y actualizada de la compatibilidad de los productos, consulte la página web de CORSAIR.

Данное краткое руководство является общим руководством по установке и не распространяется на специфику различных материнских плат и моделей.

Компания CORSAIR рекомендует Вам тщательно протестировать Вашу систему охлаждения в течение не менее 24 часов для обеспечения надежной герметизации и работы системы. Гарантия CORSAIR не распространяется на аппаратные повреждения, вызванные плохой, неправильной и иной поспешной сборкой Вашей системы жидкостного охлаждения.

Разборка продуктов серии CORSAIR HYDRO весьма нежелательна ввиду сложной конструкции ее компонентов. Такое действие может привести к непоправимому механическому, электрическому или химическому повреждению, которое может аннулировать гарантию.

Для получения точного и актуального списка совместимости продуктов обратитесь на сайт CORSAIR.

## PACKAGE CONTENTS

CONTENU DE L'EMBALLAGE • PACKUNGSINHALT • CONTENUTO DELLA CONFEZIONE • CONTENIDO DEL PAQUETE • КОМПЛЕКТАЦИЯ

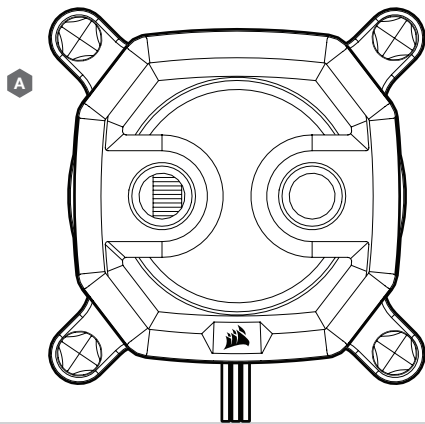

A — XC7 RGB WATER BLOCK WITH INTEL LGA-2066 BRACKET

## PREREQUISITES (NOT INCLUDED)

MATÉRIEL NÉCESSAIRE (NON INCLUS) • VORAUSSETZUNGEN (NICHT ENTHALTEN) • PREREQUISITI (NON INCLUSO) • PRERREQUISITOS (NO INCLUIDOS) • ПРЕДВАРИТЕЛЬНО НЕОБХОДИМЫЕ РЕКВИЗИТЫ (НЕ ВХОДЯТ В КОМПЛЕКТ ПОСТАВКИ)

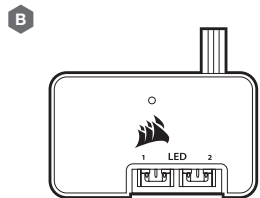

B — CORSAIR LIGHTING NODE PRO

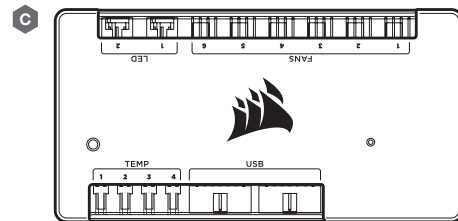

C — CORSAIR COMMANDER PRO

Note: CORSAIR Commander PRO or CORSAIR Lighting Node PRO are required for driving and controlling the RGB LED illumination.

Note: Le CORSAIR Commander PRO ou le CORSAIR Lighting Node PRO sont nécessaires pour activer et contrôler l'éclairage LED RGB.

Hinweis: CORSAIR Commander PRO oder CORSAIR Lighting Node PRO werden zum Ansteuern und Steuern der RGB-LED-Beleuchtung benötigt.

Nota: CORSAIR Commander PRO o CORSAIR Lighting Node PRO sono necessari per gestire e controllare l'illuminazione a LED RGB.

Nota: CORSAIR Commander PRO o CORSAIR Lighting Node PRO son necesarios para accionar y controlar la iluminación LED RGB.

Примечание: Контроллеры CORSAIR Commander PRO или CORSAIR Lighting Node PRO необходимы для управления и контроля светодиодной RGB-подсветкой.

## INTEL LGA-2066 INSTALLATION GUIDE

GUIDE D'INSTALLATION POUR INTEL LGA-2066 • INTEL LGA-2066 INSTALLATIONSANLEITUNG • GUIDA ALL'INSTALLAZIONE DI INTEL LGA-2066 • GUÍA DE INSTALACIÓN DE INTEL LGA-2066 • РУКОВОДСТВО ПО УСТАНОВКЕ INTEL LGA-2066

The XC7 RGB may be installed in any direction, there is no performance penalty for installing the product rotated by 90° or 180°.

- Remove the TIM protective cover from the underside of the water block. **Avoid touching the thermal interface material!**
- Place the XC7 RGB with pre-installed Intel LGA-2066 mounting bracket onto the motherboard (figure 1).
- Secure the XC7 RGB onto the motherboard by tightening the screws by hand until you reach the end of the thread. Tighten the screws evenly, preferably in a cross-pattern (figure 2).

Le XC7 RGB peut être installé dans n'importe quelle direction, il n'y a pas de réduction de la performance si l'on fait pivoter le produit à 90° ou 180°.

- Retirez la protection TIM du dessous du bloc refroidissement. **Évitez de toucher le matériau d'interface thermique!**
- Placez le XC7 RGB avec support de montage Intel LGA-2066 pré-installé sur la carte-mère (figure 1).
- Fixez le XC7 RGB sur la carte-mère en serrant les vis à la main jusqu'à ce que vous atteigniez la fin du filetage. Serrez les vis uniformément, de préférence de façon croisée (figure 2).

Der XC7 RGB kann in jeder Richtung installiert werden, es gibt keine Leistungseinbußen bei der Installation des Produkts mit einer 90° oder 180° Drehung.

- Entfernen Sie die TIM-Schutzabdeckung von der Unterseite des Wasserblocks. **Vermeiden Sie es, das Material der thermischen Schnittstelle zu berühren!**
- Platzieren Sie den XC7 RGB mit vorinstallierter Intel LGA-2066-Halterung auf das Mainboard (Abbildung 1).
- Befestigen Sie den XC7 RGB auf das Mainboard, indem Sie die Schrauben von Hand anziehen, bis Sie das Ende des Gewindes erreichen. Ziehen Sie die Schrauben gleichmäßig, vorzugsweise kreuzförmig, an (Abbildung 2).

XC7 RGB può essere installato in qualsiasi direzione, non v'è alcun peggioramento delle prestazioni per l'installazione del prodotto ruotato di 90° o 180°.

- Rimuovere la copertura protettiva TIM dalla parte inferiore del blocco ad acqua. **Evitare di toccare il materiale termico di interfaccia!**
- Posizionare l'XC7 RGB con la staffa di montaggio Intel LGA-2066 preinstallata sulla scheda madre (figura 1).
- Fissare l'XC7 RGB sulla scheda madre stringendo le viti a mano fino a raggiungere l'estremità della filettatura. Stringere le viti in modo uniforme, preferibilmente a croce (figura 2).

El XC7 RGB se puede instalar en cualquier dirección, no hay problemas de rendimiento por instalar el producto girado en 90° o 180°.

- Retirar la cubierta protectora TIM de la parte inferior del bloque de agua. **Evite tocar el material de la interfaz térmica.**
- Coloque el XC7 RGB con el soporte de montaje Intel LGA-2066 preinstalado en la placa base (figura 1).
- Asegure el XC7 RGB en la placa base ajustando los tornillos a mano hasta que llegue al final de la rosca. Ajuste los tornillos de manera pareja, preferiblemente en forma de cruz (figura 2).

Блок XC7 RGB может быть установлен в любом направлении, его установка под углом 90° или 180° никак не влияет на его производительность.

- Снимите защитную крышку TIM с нижней стороны блока жидкостного охлаждения. **Не прикасайтесь к термоинтерфейсному материалу!**
- Поместите блок XC7 RGB с предварительно установленным монтажным кронштейном Intel LGA-2066 на материнскую плату (Рис. 1).
- Закрепите блок XC7 RGB на материнской плате, закрутив гайки вручную, пока не доберетесь до конца нити. Равномерно закрутите гайки, желателно в поперечном направлении (Рис. 2).

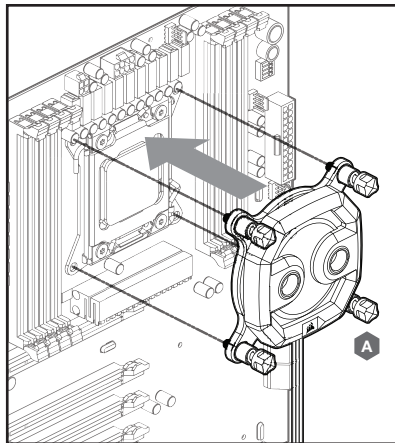

Figure 1

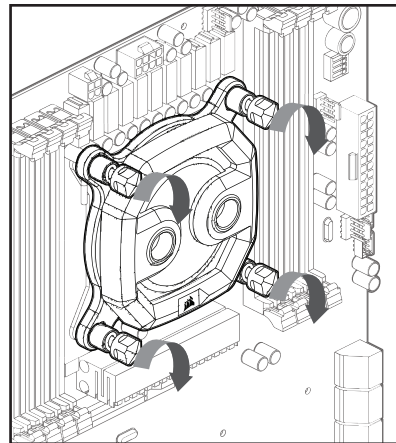

Figure 2

## OPTIONAL BRACKET ORIENTATION

ORIENTATION OPTIONNELLE DU SUPPORT • OPTIONALE AUSRICHTUNG DER HALTERUNG • ORIENTAMENTO OPZIONALE DELLA STAFFA • ORIENTACIÓN OPCIONAL DEL SOPORTE • ДОПОЛНИТЕЛЬНАЯ ОРИЕНТАЦИЯ КРОНШТЕЙНА

Be advised that for mechanical and aesthetic reasons you may install the XC7 RGB rotated by 45° (in any direction) as shown below.

Sachez que pour des raisons mécaniques ou esthétiques, vous pouvez installer le XC7 RGB à un angle de 45° (dans toute direction) comme indiqué ci-dessous.

Bitte beachten Sie, dass Sie den XC7 RGB aus mechanischen und ästhetischen Gründen um 45° gedreht (in beliebiger Richtung) wie unten gezeigt installieren können.

Si informa che per ragioni meccaniche ed estetiche è possibile installare l'XC7 RGB ruotato di 45° (in qualsiasi direzione) come illustrato di seguito.

Note que, por razones mecánicas y estéticas, puede instalar el XC7 RGB girando 45° (en cualquier dirección) como se muestra a continuación.

Сообщаем, что по механическим или эстетическим причинам Вы можете установить блок XC7 RGB, повернутый на 45° (в любом направлении), как показано ниже.

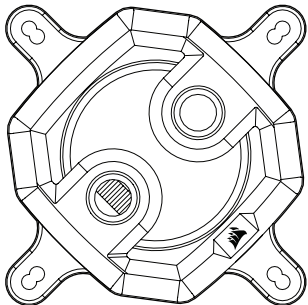
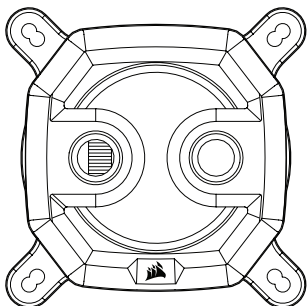

1. Pull the bracket upwards towards the cover.
2. Rotate it slightly clockwise until it stops (1/16 of a full turn).
3. Separate the water block from the bracket by pulling the bracket downwards past the water block cold plate.
4. Now reinstall the bracket in reverse order and preferred orientation. Align the bracket tabs with the cut-outs and press it upwards.
5. Rotate it counter-clockwise until it stops (1/16 of a full turn).
6. Press it down in the slot. You will feel the bracket locking in the slot.

1. Tirez le support vers le haut en direction du capot.
2. Faites-le pivoter légèrement dans le sens des aiguilles d'une montre jusqu'à ce qu'il s'arrête (1/16 d'un tour entier).
3. Séparez le bloc à eau du support en tirant le support vers le bas au-delà de la plaque de refroidissement du bloc à eau.
4. Réinstallez maintenant le support dans l'ordre inverse avec l'orientation désirée. Alignez les languettes du support avec les découpes et appuyez vers le haut.
5. Faites pivoter dans le sens contraire des aiguilles d'une montre jusqu'à ce qu'il s'arrête (1/16 d'un tour entier).
6. Faites-le entrer dans la fente en appuyant vers le bas. Vous sentirez le support s'enclencher dans la fente.

1. Ziehen Sie die Halterung nach oben in Richtung Abdeckung.
2. Drehen Sie sie leicht im Uhrzeigersinn bis zum Anschlag (1/16 einer vollen Umdrehung).
3. Trennen Sie den Wasserblock von der Halterung, indem Sie die Halterung an der Kühlplatte des Wasserblocks nach unten ziehen.
4. Installieren Sie nun die Halterung in umgekehrter Reihenfolge und in der gewünschten Ausrichtung. Richten Sie die Halterungsglaschen mit den Aussparungen aus und drücken Sie sie nach oben.
5. Drehen Sie es leicht gegen den Uhrzeigersinn bis zum Anschlag (1/16 einer vollen Umdrehung).
6. Drücken Sie sie in den Schlitz. Sie werden spüren, wie sich die Halterung im Schlitz verriegelt.

1. Tirare la staffa verso l'alto in direzione della copertura.
2. Ruotare leggermente in senso orario fino all'arresto (1/16 di un giro completo).
3. Separare il blocco ad acqua dalla staffa tirando la staffa verso il basso oltre la piastra di raffreddamento del blocco ad acqua.
4. Ora installare la staffa in ordine inverso e con l'orientamento preferito. Allineare le linguette della staffa con le forature e premere verso l'alto.
5. Ruotare in senso antiorario finché non si arresta (1/16 di un giro completo).
6. Premere verso il basso nello slot. Si sentirà il bloccaggio della staffa nello slot.

1. Tire del soporte hacia arriba en dirección a la cubierta.
2. Girelo ligeramente en sentido horario hasta que se detenga (1/16 de la vuelta completa).
3. Separe el bloque de agua del soporte tirando del soporte hacia abajo más allá de la placa de frío del bloque de agua.
4. Ahora reinstale el soporte en orden inverso y con la orientación preferida. Alinee las lengüetas del soporte con los recortes y presiónelas hacia arriba.
5. Girelo en el sentido contrario a las agujas del reloj hasta que se detenga (1/16 de vuelta completa).
6. Presiónalo en la ranura. Sentirá que el soporte se bloquea en la ranura.

1. Потяните кронштейн вверх к крышке.
2. Поверните его немного по часовой стрелке до упора (1/16 полного оборота).
3. Отделите блок жидкостного охлаждения от кронштейна, потянув кронштейн вниз мимо охлаждаемой платы блока жидкостного охлаждения.
4. Теперь переустановите кронштейн в обратном порядке и желаемом направлении. Совместите петли кронштейна с вырезами и толкните его вверх.
5. Поверните его против часовой стрелки до упора (1/16 полного оборота).
6. Затолкните его в гнездо. Вы почувствуете фиксацию кронштейна в гнезде.

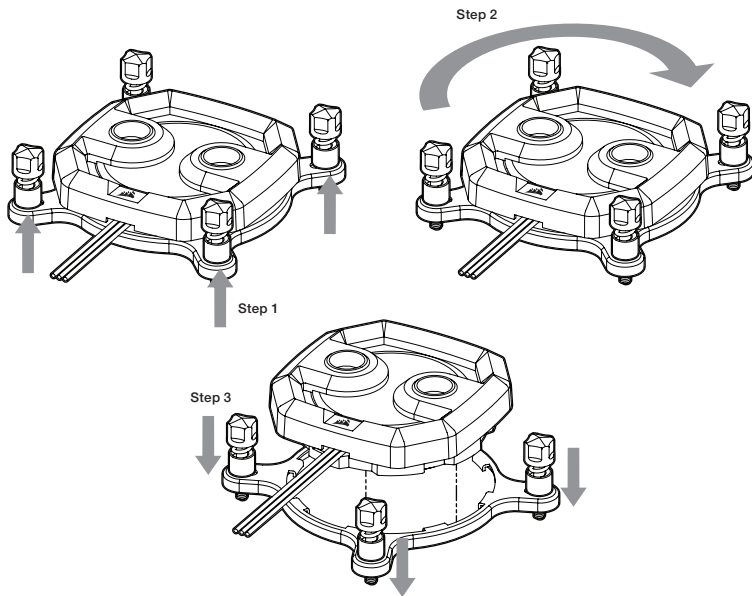

## FITTING AND TUBING INSTALLATION

INSTALLATION DES RACCORDS ET DU TUBAGE • INSTALLATION DER VERSCHRAUBUNGEN UND VERROHRUNG •  
 INSTALLAZIONE DI RACCORDI E TUBI • INSTALACIÓN DE CONECTORES Y TUBOS • УСТАНОВКА ТРУБОК И  
 СОЕДИНИТЕЛЬНЫХ ДЕТАЛЕЙ

- Install the two (2) appropriate CORSAIR XF G1/4" BSPP threaded-type fittings (not included) into the water block ports and tighten them by hand. Note the prescribed INLET and OUTLET as shown on the image below. Note that INLET is always located on the tip of the triangle-shaped inlet channel.
- Install the appropriate tubing for your CORSAIR XF fitting type and secure it by locking the ring to finalize installation of the water block to the water-cooling loop. Use the appropriate securing method and tubing when using fittings other than compression fittings. Do not forget to leak test the system.
- Installez les deux (2) raccords filetés CORSAIR XF G1/4" BSPP appropriés (non inclus) dans les ports du bloc à eau et serrez-les à la main. Notez l'entrée INLET et la sortie OUTLET prescrites comme indiqué sur l'image ci-dessous. Notez que l'entrée (INLET) est toujours située sur l'extrémité du canal d'entrée en forme de triangle.
- Installez le tubage adapté au type de raccord CORSAIR XF et sécurisez-le en verrouillant l'anneau pour finaliser l'installation du waterblock sur le circuit de refroidissement à eau. Utilisez la méthode de fixation et le tubage appropriés lorsque de l'utilisation de raccords autres que les raccords à compression. N'oubliez pas de tester l'étanchéité du circuit.
- Installieren Sie Die beiden (2) passenden CORSAIR XF G1/4" BSPP-Gewindeverschraubungen (nicht im Lieferumfang enthalten) in die Wasserblockports und Ziehen Sie sie von Hand fest. Notieren Sie den vorgeschriebenen INLET und OUTLET wie in der Abbildung unten gezeigt. Beachten Sie, dass sich der INLET immer an der Spitze des dreieckigen Eingangskanals befindet.
- Montieren Sie den passenden Schlauch für Ihre CORSAIR XF- Halterung, und verriegeln Sie diesen mithilfe des Rings, um den Wasserblock an den wassergekühlten Kreislauf anzuschließen. Verwenden Sie die geeignete Befestigungsmethode und Verrohrung, wenn Sie andere Verschraubungen anstatt von Klemmverschraubungen verwenden. Vergessen Sie nicht, das System auf Dichtheit zu prüfen.
- Installare i due (2) raccordi filettati CORSAIR XF G1/4" BSPP appropriati (non inclusi) nelle porte del blocco ad acqua e stringerli a mano. Si notino l'INLET (INGRESSO) e l'OUTLET (USCITA) prescritti, nell'immagine di sotto. Si noti che l'INGRESSO si trova sempre sull'estremità del canale d'ingresso a forma di triangolo.
- Installa il tubo appropriato per il tipo di raccordo CORSAIR XF e assicuralo bloccando l'anello per completare l'installazione del blocco ad acqua nel ciclo di raffreddamento ad acqua. Utilizzare il metodo di fissaggio e tubi appropriati quando si usano raccordi diversi dai raccordi a compressione. Non dimenticare di controllare la tenuta del sistema.

- Instale los dos (2) accesorios de tipo roscado CORSAIR XF G1/4" BSPP apropiados (no incluidos) en los puertos del bloque de agua y apriételos a mano. Observe la ENTRADA y la SALIDA prescritas como se muestra en la imagen de abajo. Tenga en cuenta que la ENTRADA siempre está ubicada en la punta del canal de entrada en forma de triángulo.
- Instale los tubos adecuados para tipo de fijación de CORSAIR XF y cierre el anillo para asegurarlos y finalizar la instalación del bloque de refrigeración líquida en el bucle de refrigeración líquida. Utilice el método de fijación y los tubos adecuados cuando utilice accesorios que no sean de compresión. No olvide realizar una prueba de fugas del sistema.

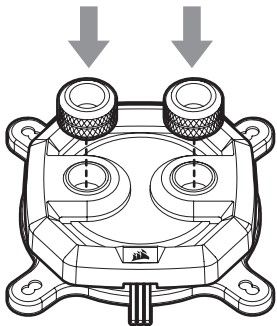

- Установите две (2) резьбовые соединительные детали CORSAIR XF G1/4" BSPP (не входят в комплект поставки) в отверстия блока жидкостного охлаждения и затяните их вручную. Обратите внимание на указанные ВХОД и ВЫХОД, как показано на изображении ниже. Обратите внимание, что ВХОД всегда находится на кончике входного канала треугольной формы.
- Установите трубки, соответствующие типу фитингов CORSAIR XF, и зафиксируйте соединение, заблокировав кольцо, чтобы завершить установку водяного блока на контур водяного охлаждения. При использовании соединительных деталей, отличных от компрессионных, используйте соответствующий метод крепления и соответствующие трубки. Не забудьте протестировать систему.

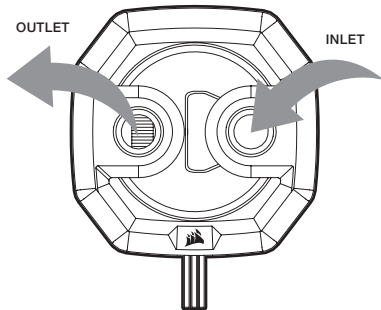

## CONNECTING AND USING THE INTEGRATED DIGITAL RGB ILLUMINATION

RACCORDEMENT ET UTILISATION DE L'ÉCLAIRAGE DIGITAL RGB INTÉGRÉ • ANSCHLIESSEN UND VERWENDUNG DER INTEGRIERTEN DIGITALEN RGB-BELEUCHTUNG • COLLEGAMENTO E UTILIZZO DELL'ILLUMINAZIONE DIGITALE RGB INTEGRATA • CONEXIÓN Y USO DE LA ILUMINACIÓN DIGITAL RGB INTEGRADA • ПОДКЛЮЧЕНИЕ И ИСПОЛЬЗОВАНИЕ ВСТРОЕННОЙ ЦИФРОВОЙ ПОДСВЕТКИ RGB

A CORSAIR Commander PRO or Lighting Node PRO (either one) is required in order to use the integrated RGB illumination on the XC7 RGB Water Block. CORSAIR iCUE software is used to program the visual effects.

The XC7 RGB Water Block can be connected to the appropriate CORSAIR controller either directly or "daisy"-chained with other CORSAIR HYDRO X product(s) with addressable RGB lighting.

Un CORSAIR Commander PRO ou un Lighting Node PRO (l'un ou l'autre) est nécessaire afin d'utiliser l'éclairage RGB intégré sur le Bloc à eau XC7 RGB. Le logiciel CORSAIR iCUE est utilisé pour programmer les effets visuels.

Le Bloc refroidissement à eau XC7 RGB peut être raccordé au contrôleur CORSAIR approprié, soit directement, soit en chaîne dite "guirlande avec d'autres produits CORSAIR HYDRO X avec éclairage RGB adressable.

Um die integrierte RGB-Beleuchtung des XC7 RGB Wasserblocks zu nutzen, ist ein CORSAIR Commander PRO oder Lighting Node PRO (einer von beiden) erforderlich. Die Software CORSAIR iCUE wird zur Programmierung der visuellen Effekte verwendet.

Der XC7 RGB Wasserblock kann entweder direkt oder mit anderen CORSAIR HYDRO X Produkten mit adressierbarer RGB-Beleuchtung an den entsprechenden CORSAIR Controller angeschlossen werden.

È necessario un CORSAIR Commander PRO o un Lighting Node PRO (uno dei due) al fine di utilizzare l'illuminazione RGB integrata sull'XC7 RGB blocco ad acqua. Il software CORSAIR iCUE viene utilizzato per programmare gli effetti visivi.

L'XC7 RGB blocco ad acqua può essere collegato al controller CORSAIR appropriato direttamente o collegato in daisy chain (a margherita) ad un altro prodotto (altri prodotti) CORSAIR HYDRO X con illuminazione RGB indirizzabile.

Para utilizar la iluminación RGB integrada en el bloque de agua XC7 RGB se necesita un CORSAIR Commander PRO o un Lighting Node PRO (cualquiera de los dos). El software CORSAIR iCUE se utiliza para programar efectos visuales.

El XC7 RGB Water Block puede conectarse al controlador CORSAIR apropiado directamente o en cadena con otros productos CORSAIR HYDRO X con addressable lighting RGB.

Для использования встроенной подсветки RGB на блоке жидкостного охлаждения XC7 RGB требуется контроллер CORSAIR Commander PRO или Lighting Node PRO (один из них). Программное обеспечение CORSAIR iCUE используется для программирования визуальных эффектов.

Блок жидкостного охлаждения XC7 RGB можно подключить к соответствующему контроллеру CORSAIR либо напрямую, либо последовательно подключить к другим продуктам серии CORSAIR HYDRO X с адресным управлением RGB-освещения.

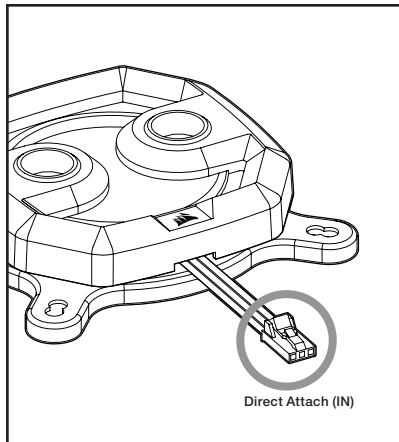

Figure 1

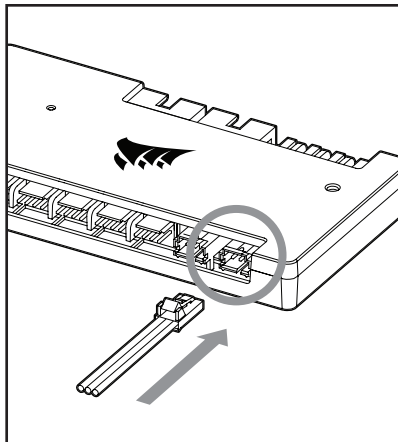

Figure 2

- Please note that the XC7 RGB should be the final link in the chain!
- Identify the correct RGB connector on the water block (figure 1).
- Insert the RGB connector in a CORSAIR Commander PRO port or Lighting Node PRO port (figure 2).
- Download and install CORSAIR iCUE software suite from the following website: [www.corsair.com/icue](http://www.corsair.com/icue). Configure visual and lighting effects by following the manual for iCUE software.
- Veuillez noter que le XC7 RGB doit être le dernier élément de la chaîne!
- Identifiez le connecteur RGB approprié sur le bloc à eau (figure 1).
- Insérez la connexion RGB dans le port d'un CORSAIR Commander PRO ou d'un Lighting Node PRO (figure 2).
- Téléchargez et installez la suite logicielle CORSAIR iCUE depuis le site web suivant: [www.corsair.com/icue](http://www.corsair.com/icue). Configurez les effets visuels et d'éclairage en suivant le manuel du logiciel iCUE.
- Bitte beachten Sie, dass der XC7 RGB das letzte Glied in der Kette sein sollte!
- Finden Sie den richtigen RGB-Stecker am Wasserblock (Abbildung 1).
- Stecken Sie den RGB-Stecker in einen CORSAIR Commander PRO-Port oder Lighting Node PRO-Port (Abbildung 2).
- Laden Sie herunter und installieren Sie die CORSAIR iCUE Software Suite von der folgenden Website: [www.corsair.com/icue](http://www.corsair.com/icue). Konfigurieren Sie visuelle und Lichteffekte, indem Sie das Handbuch für die iCUE-Software befolgen.
- Si prega di notare che l'XC7 RGB dovrebbe essere l'ultimo anello della catena!
- Identificare il connettore RGB corretto sul blocco ad acqua (figura 1).
- Inserire il connettore RGB in una porta CORSAIR Commander PRO o nella porta Lighting Node PRO (figura 2).
- Scaricare e installare la suite software CORSAIR iCUE dal seguente sito web: [www.corsair.com/icue](http://www.corsair.com/icue). Configurare gli effetti visivi e di luce seguendo il manuale per il software iCUE.
- Tenga en cuenta que el XC7 RGB debe ser el último eslabón de la cadena.
- Identifique el conector RGB correcto en el bloque de agua (figura 1).
- Inserte el conector RGB en un puerto CORSAIR Commander PRO o en un puerto de Lighting Node PRO (figura 2).
- Descargue e instale el paquete de software CORSAIR iCUE desde el siguiente sitio web: [www.corsair.com/icue](http://www.corsair.com/icue). Configure los efectos visuales y luminosos siguiendo el manual del software iCUE.
- Обратите внимание, что блок XC7 RGB должен быть последним звеном в цепи.
- Определите правильный разъем RGB на блоке жидкостного охлаждения (Рис. 1).
- Вставьте разъем RGB в отверстие контроллера CORSAIR Commander PRO или Lighting Node PRO (Рис. 2).
- Загрузите и установите программный пакет CORSAIR iCUE с сайта: [www.corsair.com/icue](http://www.corsair.com/icue). Настройте визуальные и световые эффекты, следуя руководству для программного обеспечения iCUE.

## FREQUENTLY ASKED QUESTIONS

FOIRE AUX QUESTIONS • HÄUFIG GESTELLTE FRAGEN • DOMANDE FREQUENTI • PREGUNTAS MÁS FRECUENTES • ЧАСТО ЗАДАВАЕМЫЕ ВОПРОСЫ

### 1. Is the XC7 RGB Water Block compatible with my motherboard?

The product supports most of the LGA-2066 motherboards on the market. Please consult corsair.com for an up-to-date list of unsupported models prior to installation!

### 2. Is this XC7 RGB Water Block compatible with older Intel® platforms?

Yes, this XC7 RGB is physically compatible with older Intel® socket types, such as LGA-2011 and -2011-3.

### 3. Can I use XC7 RGB Water Block as a standalone part?

No, this is a water-cooling cold plate for your CPU which requires a complete custom water-cooling system, including a standalone pump and a radiator. For more information, please visit corsair.com.

### 4. Can I use the XC7 RGB Water Block with aluminium water-cooling equipment?

No, you cannot! The cold plate is made from nickel-plated copper and should not be mixed with aluminium.

### 5. Is the flow direction important?

Yes, it is. XC7 RGB Water Block works best with coolant entering via the labelled INLET port. However, the product will operate with reversed flow direction, albeit with reduced performance.

### 6. Can I reuse the pre-applied thermal paste on XC7 RGB Water Block for re-installation?

Re-installation of the XC7 RGB Water Block will require you clean off the pre-applied thermal paste and apply a new layer of thermal paste.

### 7. Can I connect the RGB header directly to my motherboard?

No, you cannot. The RGB function is only compatible with the CORSAIR Commander PRO and the CORSAIR Lighting Node PRO controller hubs.

### 8. How many RGB devices can I daisy-chain to a single channel on a CORSAIR controller?

CORSAIR recommends you connect no more than three (3) Hydro X Series RGB devices of any type connected in a series on a single channel.

However, you can connect one (1) XC7/XC9 water block, two (2) XG7 RGB water blocks and one (1) XD5 RGB pump unit for a total of four (4) devices.

Please note that due to the absence of a daisy chain connector, the XC7 RGB should be the last link in the chain.

Do not mix CORSAIR fans or RGB LED strips and CORSAIR HYDRO X products on the same channel on the controller. Use a dedicated channel for other components.

### 1. Est-ce que ce Bloc à eau XC7 RGB est compatible avec ma carte mère?

Le produit est compatible avec la plupart des cartes-mères LGA-2066 sur le marché. Veuillez consulter corsair.com pour obtenir la liste actualisée des modèles pris en charge avant de procéder aux étapes d'installation!

### 2. Ce Bloc à eau XC7 RGB est-il compatible avec les anciennes plateformes Intel®?

Oui, cet XC7 RGB est physiquement compatible avec les anciens types de socket Intel®, tels que LGA-2011 et -2011-3.

### 3. Puis-je utiliser le Bloc à eau XC7 RGB comme un élément autonome?

Non, ceci est une plaque de refroidissement à eau pour votre CPU qui nécessite un circuit de refroidissement à eau personnalisé complet, y compris une pompe distincte et un radiateur. Pour plus d'informations, veuillez visiter corsair.com.

### 4. Puis-je utiliser le Bloc à eau XC7 RGB avec un équipement de refroidissement à eau en aluminium?

Non, vous ne pouvez pas! La plaque de refroidissement est faite en cuivre plaqué nickel et ne doit pas être associée à de l'aluminium.

### 5. La direction du flux est-elle importante?

Oui, elle l'est. Le Bloc à eau XC7 RGB fonctionne mieux quand le liquide de refroidissement entre par le port noté INLET (entrée). Cependant, le produit fonctionnera avec une direction de flux inversée, mais avec une performance réduite.

### 6. Puis-je réutiliser la pâte thermique pré-appliquée sur le Bloc à eau XC7 RGB pour réinstallation?

La réinstallation du Bloc à eau XC7 RGB nécessitera que vous éliminiez la pâte thermique pré-appliquée et que vous appliquiez une nouvelle couche de pâte thermique.

### 7. Puis-je raccorder l'en-tête RGB directement à ma carte mère?

Non, vous ne pouvez pas. La fonction RGB est uniquement compatible avec les contrôleurs CORSAIR Commander PRO et CORSAIR Lighting Node PRO.

### 8. Combien d'appareils RGB puis-je mettre en chaîne sur un canal unique de contrôleur CORSAIR?

CORSAIR vous recommande de ne pas raccorder plus de trois (3) appareils RGB Hydro X Series de tout type pour une connexion en série sur un seul canal.

Cependant, vous pouvez raccorder un (1) bloc à eau XC7/XC9, deux (2) blocs à eau XG7 RGB et une (1) pompe XD5 RGB pour un total de quatre (4) appareils.

Veuillez noter qu'à cause de l'absence de connexion en chaîne façon guirlande, le XC7 RGB doit être le dernier élément de la chaîne.

Ne mélangez pas des ventilateurs CORSAIR ou des barrettes RGB LED et des produits CORSAIR HYDRO X sur le même canal de contrôleur. Utilisez un canal dédié pour les autres composants.

**1. Ist dieser XC7 RGB Wasserblock mit meinem Mainboard kompatibel?**

Das Produkt unterstützt die meisten LGA-2066-Mainboards auf dem Markt. Auf corsair.com finden Sie eine aktuelle Liste aller nicht unterstützten Modelle. Bitte prüfen Sie diese vor der Installation!

**2. Ist dieser XC7 RGB Wasserblock mit älteren Intel® Plattformen kompatibel?**

Ja, dieser XC7 RGB ist physisch kompatibel mit älteren Intel® Sockettypen wie LGA-2011, und -2011-3.

**3. Kann ich den XC7 RGB Wasserblock als eigenständiges Teil verwenden?**

Nein, dies ist eine wasserkühlende Kühlplatte für Ihre CPU, die ein komplettes kundenspezifisches Wasserkühlungssystem erfordert, einschließlich einer Einzelpumpe und eines Kühlers. Für weitere Informationen besuchen Sie bitte corsair.com.

**4. Kann ich den XC7 RGB Wasserblock mit Aluminium-Wasserkühlgeräten verwenden?**

Nein, können Sie nicht! Die Kühlplatte besteht aus vernickeltem Kupfer und sollte nicht mit Aluminium gemischt werden.

**5. Ist die Strömungsrichtung wichtig?**

Ja, sie ist es. Der XC7 RGB Wasserblock funktioniert am besten mit dem Kühlmittel, das über den gekennzeichneten INLET-Port eintritt. Das Produkt wird jedoch mit umgekehrter Strömungsrichtung arbeiten, wenn auch mit reduzierter Leistung.

**6. Kann ich die vorher aufgebrachte Wärmeleitpaste für den XC7 RGB Wasserblock zur erneuten Installation wiederverwenden?**

Bei der Neuinstallation des XC7 RGB Wasserblocks müssen Sie die zuvor aufgebrachte Wärmeleitpaste entfernen und eine neue Schicht Wärmeleitpaste auftragen.

**7. Kann ich den RGB-Header direkt an mein Mainboard anschließen?**

Nein, können Sie nicht. Die RGB-Funktion ist nur kompatibel mit den Controller-Hubs CORSAIR Commander PRO und CORSAIR Lighting Node PRO.

**8. Wie viele RGB-Geräte kann ich auf einem CORSAIR-Controller mit einem einzelnen Kanal verkneten?**

CORSAIR empfiehlt, nicht mehr als drei (3) RGB-Geräte der Hydro X-Serie anzuschließen, die in einer Reihe auf einem einzigen Kanal angeschlossen sind.

Sie können jedoch einen (1) XC7/XC9 Wasserblock, zwei (2) XG7 RGB Wasserblöcke und eine (1) XD5 RGB Pumpeneinheit für insgesamt vier (4) Geräte anschließen.

Bitte beachten Sie, dass der XC7 RGB aufgrund des fehlenden Daisy-Chain-Steckers das letzte Glied in der Kette sein sollte!

Mischen Sie CORSAIR-Lüfter oder RGB-LED-Streifen und CORSAIR HYDRO X-Produkte nicht auf demselben Kanal des Controllers. Verwenden Sie einen dedizierten Kanal für andere Komponenten.

**1. Questo XC7 RGB blocco ad acqua è compatibile con la mia scheda madre?**

Il prodotto supporta la maggior parte delle schede madri LGA-2066 presenti sul mercato. Prima di procedere con l'installazione, visita la pagina corsair.com per un elenco aggiornato di tutti i modelli non supportati!

**2. XC7 RGB blocco ad acqua è compatibile con le piattaforme Intel® più vecchie?**

Sì, questo XC7 RGB è fisicamente compatibile con i tipi di prese elettriche Intel® più vecchi quali LGA-2011 e -2011-3.

**3. Posso utilizzare l'XC7 RGB blocco ad acqua come parte autonoma?**

No, questa è una piastra di raffreddamento per il raffreddamento ad acqua della tua CPU che richiede un sistema di raffreddamento ad acqua personalizzato completo, tra cui una pompa autonoma e un radiatore. Per ulteriori informazioni, si prega di visitare corsair.com.

**4. Posso utilizzare l'XC7 RGB blocco ad acqua con dispositivi di raffreddamento ad acqua in alluminio?**

No, non puoi! La piastra di raffreddamento è realizzata in rame nichelato e non deve essere mescolata con alluminio.

**5. È importante la direzione del flusso?**

Sì, è importante. L'XC7 RGB blocco ad acqua funziona meglio con il refrigerante che entra tramite la porta contrassegnata INLET. Tuttavia, il prodotto funzionerà con direzione del flusso inversa, sebbene con prestazioni ridotte.

**6. Posso riutilizzare la pasta termoconduttiva preapplicata sull'XC7 RGB blocco ad acqua per la reinstallazione?**

La reinstallazione dell'XC7 RGB blocco ad acqua richiede la pulizia della pasta termoconduttiva preapplicata e l'applicazione di un nuovo strato di pasta termoconduttiva.

**7. Posso collegare l'intestazione RGB direttamente alla mia scheda madre?**

No, non puoi. La funzione RGB è compatibile solo con i controller hub CORSAIR Commander PRO e CORSAIR Lighting Node PRO.

**8. Quanti dispositivi RGB posso collegare in daisy chain ad un singolo canale su un controller CORSAIR?**

CORSAIR consiglia di collegare non più di tre (3) dispositivi Hydro X Series RGB di qualsiasi tipo collegati in serie su un singolo canale.

Tuttavia, è possibile collegare un (1) XC7/XC9 blocco ad acqua, due (2) XG7 RGB blocchi ad acqua e una (1) unità pompa XD5 RGB per un totale di quattro (4) dispositivi.

Si prega di notare che a causa dell'assenza di un connettore daisy chain, l'XC7 RGB dovrebbe essere l'ultimo anello della catena.

Non mescolare le ventole CORSAIR o le strisce LED RGB e i prodotti CORSAIR HYDRO X sullo stesso canale sul controller. Utilizzare un canale dedicato per gli altri componenti.

**1. ¿Es el Bloque de agua XC7 RGB compatible con mi placa base?**

El producto es compatible con la mayoría de las placas base LGA-2066 del mercado. Consulte corsair.com para obtener una lista actualizada de los modelos no compatibles antes de la instalación!

**2. ¿Es este Bloque de agua XC7 RGB compatible con las plataformas Intel® más antiguas?**

Sí, este XC7 RGB es físicamente compatible con los tipos de tomas Intel® más antiguos, como LGA-2011 y -2011-3.

**3. ¿Puedo utilizar el Bloque de agua XC7 RGB como pieza independiente?**

No, se trata de una placa de refrigeración por agua para tu CPU la cual requiere un sistema completo de refrigeración por agua personalizado, que incluye una bomba y un radiador independientes. Para más información, visite corsair.com.

**4. ¿Puedo utilizar el Bloque de agua XC7 RGB con un equipo de refrigeración por agua de aluminio?**

No, no es posible. La placa fría está hecha de cobre niquelado y no debe mezclarse con aluminio.

**5. ¿Es importante la dirección del flujo?**

Sí, lo es. El Bloque de agua XC7 RGB funciona mejor cuando el refrigerante entra por el orificio de ENTRADA etiquetado. Sin embargo, el producto funcionará en sentido inverso al del flujo, aunque con un rendimiento reducido.

**6. ¿Puedo reutilizar la pasta térmica preaplicada en el Bloque de agua XC7 RGB para volver a instalarlo?**

La reinstalación del Bloque de agua XC7 RGB requerirá que limpie la pasta térmica preaplicada y aplique una nueva capa de pasta térmica.

**7. ¿Puedo conectar la bornera RGB directamente a mi placa madre?**

No, no es posible. La función RGB solo es compatible con los centros de controlador CORSAIR Commander PRO y CORSAIR Lighting Node PRO.

**8. ¿Cuántos dispositivos RGB puedo conectar en cadena a un solo canal en un controlador CORSAIR?**

CORSAIR recomienda que no conecte más de tres (3) dispositivos RGB de la serie Hydro X de cualquier tipo conectados en serie en un solo canal.

Sin embargo, puede conectar un (1) bloque de agua XC7/XC9, dos (2) bloques de agua XG7 RGB y una (1) unidad de bomba XD5 RGB para un total de cuatro (4) dispositivos.

Tenga en cuenta que, debido a la ausencia de un conector en cadena, el XC7 RGB debería ser el último eslabón de la cadena.

No mezcle ventiladores CORSAIR o tiras de LED RGB y productos CORSAIR HYDRO X en el mismo canal del controlador. Utilice un canal dedicado para otros componentes.

**1. ¿Compatibiliza este bloque de agua XC7 RGB con mi placa base?**

El producto es compatible con la mayoría de las placas base LGA-2066 del mercado. Consulte corsair.com para obtener una lista actualizada de los modelos no compatibles antes de la instalación!

**2. ¿Es este bloque de agua XC7 RGB compatible con las plataformas Intel® más antiguas?**

Sí, este XC7 RGB es físicamente compatible con los tipos de tomas Intel® más antiguos, como LGA-2011 y -2011-3.

**3. ¿Puedo utilizar el bloque de agua XC7 RGB como pieza independiente?**

No, se trata de una placa de refrigeración por agua para tu procesador la cual requiere un sistema completo de refrigeración por agua personalizado, que incluye una bomba y un radiador independientes. Para más información, visite corsair.com.

**4. ¿Puedo utilizar el bloque de agua XC7 RGB con un equipo de refrigeración por agua de aluminio?**

No, no es posible. La placa fría está hecha de cobre niquelado y no debe mezclarse con aluminio.

**5. ¿Es importante la dirección del flujo?**

Sí, lo es. El bloque de agua XC7 RGB funciona mejor cuando el refrigerante entra por el orificio de ENTRADA etiquetado. Sin embargo, el producto funcionará en sentido inverso al del flujo, aunque con un rendimiento reducido.

**6. ¿Puedo reutilizar la pasta térmica preaplicada en el bloque de agua XC7 RGB para volver a instalarlo?**

La reinstalación del bloque de agua XC7 RGB requerirá que limpie la pasta térmica preaplicada y aplique una nueva capa de pasta térmica.

**7. ¿Puedo conectar la bornera RGB directamente a mi placa madre?**

No, no es posible. La función RGB solo es compatible con los centros de controlador CORSAIR Commander PRO y CORSAIR Lighting Node PRO.

**8. ¿Cuántos dispositivos RGB puedo conectar en cadena a un solo canal en un controlador CORSAIR?**

CORSAIR recomienda que no conecte más de tres (3) dispositivos RGB de la serie Hydro X de cualquier tipo conectados en serie en un solo canal.

Sin embargo, puede conectar un (1) bloque de agua XC7 / XC9, dos (2) bloques de agua XG7 RGB y una (1) unidad de bomba XD5 RGB para un total de cuatro (4) dispositivos.

Tenga en cuenta que, debido a la ausencia de un conector en cadena, el XC7 RGB debería ser el último eslabón de la cadena.

No mezcle ventiladores CORSAIR o tiras de LED RGB y productos CORSAIR HYDRO X en el mismo canal del controlador. Utilice un canal dedicado para otros componentes.

## CAUTION!

The manufacturer is not responsible for any radio or TV interference caused by unauthorized modifications to this equipment. Such modifications could void the user authority to operate the equipment.



This equipment has been tested and found to comply with the limits for a Class B digital device, pursuant to part 15 of the FCC Rules. These limits are designed to provide reasonable protection against harmful interference in a residential installation. This equipment generates, uses and can radiate radio frequency energy and, if not installed and used in accordance with the instructions, may cause harmful interference to radio communications. However, there is no guarantee that interference will not occur in a particular installation. If this equipment does cause harmful interference to radio or television reception, which can be determined by turning the equipment off and on, the user is encouraged to try to correct the interference by one or more of the following measures:

- Reorient or relocate the receiving antenna.
- Increase the separation between the equipment and receiver.
- Connect the equipment into an outlet on a circuit different from that to which the receiver is connected.
- Consult the dealer or an experienced radio/TV technician for help.

This device must not be co-located or operating in conjunction with any other antenna or transmitter.

Operation is subject to the following two conditions:

- (1) this device may not cause harmful interference, and
- (2) this device must accept any interference received, including interference that may cause undesired operation.



CORSAIR MEMORY, Inc. declares that this equipment is compliance with Directive 2014/30/EU and Directive 2011/65/EU. A copy of the original declaration of conformity can be obtained at [regulatory@corsair.com](mailto:regulatory@corsair.com).

CORSAIR MEMORY, Inc. déclare que son équipement est conforme à la directives 2014/30/EU et 2011/65/EU. Une copie de la déclaration de conformité originale peut être obtenue en envoyant un courrier électronique à l'adresse [regulatory@corsair.com](mailto:regulatory@corsair.com).

CORSAIR MEMORY, Inc. erklärt, dass dieses Gerät den Richtlinien 2014/30/EU und Richtlinien 2011/65/EU entsprechen. Eine Kopie der ursprünglichen Konformitätserklärung kann unter [regulatory@corsair.com](mailto:regulatory@corsair.com) angefordert werden.

CORSAIR MEMORY, Inc. dichiara che questa apparecchiatura è conforme alla Direttiva 2014/30/EU e 2011/65/EU. Una copia della dichiarazione originale di conformità è disponibile scrivendo un'email all'indirizzo [regulatory@corsair.com](mailto:regulatory@corsair.com).

CORSAIR MEMORY, Inc. declara que este equipo cumple con la Directiva 2014/30/EU y con la Directiva 2011/65/EU. Puede obtener una copia de la declaración de conformidad original en [regulatory@corsair.com](mailto:regulatory@corsair.com).

THE AUTHORIZED REPRESENTATIVE IN EUROPE  
CORSAIR MEMORY, BV  
Wormerveg 8, 1311 XB, Almere, Netherlands

LE REPRÉSENTANT AGRÉÉ EN EUROPE  
CORSAIR MEMORY, BV  
Wormerveg 8, 1311 XB, Almere, Netherlands

DIE AUTORISIERTEN VERTRETER IN EUROPA  
CORSAIR MEMORY, BV  
Wormerveg 8, 1311 XB, Almere, Netherlands

IL RAPPRESENTANTE AUTORIZZATO PER L'EUROPA  
CORSAIR MEMORY, BV  
Wormerveg 8, 1311 XB, Almere, Netherlands

EL REPRESENTANTE AUTORIZADO EN EUROPA  
CORSAIR MEMORY, BV  
Wormerveg 8, 1311 XB, Almere, Netherlands



## NOTE ON ENVIRONMENTAL PROTECTION

After the implementation of the European Directive 2012/19/EU in the national legal system, the following applies:

- Electrical and electronic devices may not be disposed of with domestic waste.
- Consumers are obligated by law to return electrical and electronic devices at the end of their service lives to the public collecting points set up for this purpose of point of sale. Details to this are defined by the national law of the respective country. This symbol on the product, the instruction manual or the package indicates that a product is subject to these regulations. By recycling, reusing the materials or other forms of utilizing old devices, you are making an important contribution to protecting our environment.

## REMARQUES CONCERNANT LA PROTECTION DE L'ENVIRONNEMENT

Conformément à la directive européenne 2012/19/EU, et afin d'atteindre un certain nombre d'objectifs en matière de protection de l'environnement, les règles suivantes doivent être appliquées:

- Elles concernent les déchets d'équipement électriques et électroniques. Le pictogramme "picto" présent sur le produit, son manuel d'utilisation ou son emballage indique que le produit est soumis à cette réglementation.
- Le consommateur doit retourner le produit usagé aux points de collecte prévus à cet effet. Il peut aussi le remettre à un revendeur. En permettant enfin le recyclage des produits, le consommateur contribuera à la protection de notre environnement. C'est un acte écologique.

## INFORMAZIONI PER PROTEZIONE AMBIENTALE

Dopo l'implementazione della Direttiva Europea 2012/19/EU nel sistema legale nazionale, ci sono le seguenti applicazioni:

- I dispositivi elettrici ed elettronici non devono essere considerati rifiuti domestici.
- I consumatori sono obbligati dalla legge a restituire i dispositivi elettrici ed elettronici alla fine della loro vita utile ai punti di raccolta pubblici preposti per questo scopo o nei punti vendita. Dettagli di quanto riportato sono definiti dalle leggi nazionali di ogni stato. Questo simbolo sul prodotto, sul manuale d'istruzione o sull'imballaggio indicano che questo prodotto è soggetto a queste regole.

## HINWEIS ZUM UMWELTSCHUTZ

Ab dem Zeitpunkt der Umsetzung der europäischen Richtlinie 2012/19/EU in nationales Recht gilt folgendes:

- Elektrische und elektronische Geräte dürfen nicht mit dem Hausmüll entsorgt werden.
- Der Verbraucher ist gesetzlich verpflichtet, elektrische und elektronische Geräte am Ende ihrer Lebensdauer an den dafür eingerichteten, öffentlichen Sammelstellen oder an die Verkaufsstelle zurückzugeben. Einzelheiten dazu regelt das jeweilige Landesrecht. Das Symbol auf dem Produkt, der Gebrauchsanleitung oder der Verpackung weist auf diese Bestimmungen hin. Mit der Wiederverwertung der stofflichen Verwertung oder anderer Formen der Verwertung von Altgeräten leisten Sie einen wichtigen Beitrag zum Schutz unserer Umwelt. In Deutschland gelten oben genannte Entsorgungsregeln, laut Batterieverordnung, für Batterien und Akkus entsprechend.

## NOTA SOBRE LA PROTECCIÓN MEDIOAMBIENTAL

Después de la puesta en marcha de la directiva Europea 2012/19/EU en el sistema legislativo nacional, Se aplicara lo siguiente:

- Los aparatos eléctricos y electrónicos, así como las pilas y las pilas recargables, no se deben evacuar en la basura doméstica.
- El usuario está legalmente obligado a llevar los aparatos eléctricos y electrónicos, así como pilas y pilas recargables, al final de su vida útil a los puntos de recogida comunales o a devolverlos al lugar donde los adquirió. Los detalles quedarán definidos por la ley de cada país. El símbolo en el producto, en las instrucciones de uso o en el embalaje hace referencia a ello. Gracias al reciclaje, al reciclaje del material o a otras formas de reciclaje de aparatos usados, contribuye Usted de forma importante a la protección de nuestro medio ambiente.

## NOTA EM PROTEÇÃO AMBIENTAL

Após a implementação da directiva comunitária 2012/19/EU no sistema legal nacional, o seguinte aplica-se:

- Todos os aparelhos eléctricos e electrónicos não podem ser despejados juntamente com o lixo doméstico.
- Consumidores estão obrigados por lei a colocar os aparelhos eléctricos e electrónicos sem uso em locais públicos específicos para este efeito ou no ponto de venda. Os detalhes para este processo são definidos por lei pelos respectivos países. Este símbolo no produto, o manual de instruções ou a embalagem indicam que o produto está sujeito a estes regulamentos. Reciclando, reutilizando os materiais dos seus velhos aparelhos, esta a fazer uma enorme contribuição para a protecção do ambiente.

## YMPÄRISTÖNSUOJELUA KOSKEVA OHJE

Siitä lähtien, kun Euroopan unionin direktiivi 2012/19/EU otetaan käyttöön kansallisella lainsäädännöllä, pätevät seuraavat määräykset:

- Sähkö- ja elektronikkalaitteita ei saa hävittää talousjätteen mukana.
- Kulluttajalla on lain mukaan velvollisuus toimittaa sähkö- ja elektronikkalaitteet niiden käyttööden päätyttyä niille varattuihin julkisiin keräyspisteisiin tai palauttaa ne myyntipäikkään. Tämän liittyvistä yksityiskohdista säädetään kulloisenkin osavaltion laissa. Näistä määräyksistä mainitaan myös tuotteen symbolissa, käyttöohjeessa tai pakkauskassessa. Uudelleenkäytöllä, materiaalien uudelleenkäytöllä tai muilla vanhojen laitteiden uudelleenkäyttövaihtoilla on tärkeä vaikutus yhteisen ympäristömme suojelussa.

## NOTITIE AANGAANDE DE BESCHERMING VAN HET MILIEU

Ten gevolge van de invoering van de Europese Richtlijn 2012/19/EU in het nationaal juridisch system, is het volgende van toepassing:

- Elektrische en elektronische toestellen mogen niet weggegooid worden tezamen met het huishoudelijk afval.

— Consumenten zijn wettelijk verplicht om elektrische en elektronische apparaten op het einde van gebruik in te dienen bij openbare verzamelplaatsen speciaal opgezet voor dit doelende of bij een verkooppunt. Verdere specificaties aangaande dit onderwerp zijn omschreven door de nationale wet van het betreffende land. Dit symbool op het product, de gebruiksaanwijzing of de verpakking duidt erop dat het product onderwerpen is aan deze richtlijn. Door te recyclen, hergebruiken van materialen of andere vormen van hergebruiken van oude toestellen, levert u een grote bijdrage aan de bescherming van het milieu.

## NOT OM MILJÖSKYDD

Efter implementeringen av EU direktiv 2012/19/EU i den nationella lagstiftningen, gäller följande:

- Elektriska och elektroniska apparater får inte avyttras med hushållsavfall.
- Konsumenter är skyldiga att återföra elektriska och elektroniska apparater vid slutet av dess livslängd till, för detta ändamål, offentliga uppsamlingsplatser. Detaljer för detta definieras via den nationella lagstiftningen i respektive land. Denna symbol på produkten, instruktionsmanualen eller på förpackningen indikerar att produkten inefattas av denna bestämmelse. Genom återvinning och återanvändning av material bidrar du till att skydda miljön och din omgivning.

## WSKAZÓWKI DOTYCZĄCE OCHRONY ŚRODOWISKA

Od czasu wprowadzenia europejskiej dyrektywy 2012/19/EU do prawa narodowego obowiązują następujące ustalenia:

- Urządzeń elektrycznych i elektronicznych nie należy wyrzucać wraz z innymi odpadami domowymi.
- Użytkownik zobowiązany jest, niepotrzebne lub zniszczone urządzenia elektryczne oddać do punktu zbiórki lub do sprzedawcy. Szczegółowe kwestie regulują przepisy prawne danego kraju. Informuje o tym symbol przekreślonego kosza umieszczonego na opakowaniu. Segregując śmieci pomagasz chronić środowisko naturalne.

## OCHRANA ŽIVOTNÍHO PROSTŘEDÍ

Evropská směrnice 2012/19/EU stanovuje:

- Elektrické a elektronické přístroje se nesmí vyzavovat do domácího odpadu.
- Elektrické a elektronické přístroje musí být zlikvidovány podle zákona na místech k tomu určených. Recyklaci nebo jiným způsobem zpracování výrazně přispíváte k ochraně našeho životního prostředí!

## KÖRNYEZETVÉDELMI TUDNIVALÓK

Az európai irányelvek 2012/19/EU ajánlása szerint, a megjelölt időponttól kezdve, minden EU-s tagállamban érvényesek a következők:

- A lehasznált elektromos és elektronikus készülékeket nem szabad a háztartási szeméttel dobni.
- Az elhasznált és működésképtelen elektromos és elektronikus készülékek gyűjtésére törvényi előírás kötelez mindenkit, ezért azokat el kell szállítani egy kijelölt gyűjtő helyre vagy visszavinni a vásárlás helyére. A termék csomagolásán feltüntetett szimbólum egyértelmű jelzés ad erre vonatkozóan a felhasználónak. A régi készülékek begyűjtése, visszaváltása vagy bármilyen formában történő újra hasznosítása közös hozzájárulás környezetünk védelméhez.

## OCHRANA PROSTREDIA

Evropska smernica 2012/19/EU stanovuje:

- Elektrické a elektronické zariadenia sa nesmú vyhazovať do domáceho odpadu.
- Spotrebiteľ je za zákona povinný zlikvidovať elektrické a elektronické zariadenia na miesta k tomu určené. Symbolizuje to obrázok v návodě na použitie, alebo na balení výrobku. Recykláciou, alebo inými formami využitia starých prístrojov prispievate v značnej miere k ochrane vášho životného prostredia.



#### ÇEVRE KORUMA UYARISI

Avrupa Birliği Direktifi 2012/19/EU ulusal yasal uygulamalar için de geçerli olduğu tarihten itibaren:

- Elektrik ve elektronik cihazlar normal evsel çöpe atılmamalıdır.
- Tüketiciler için, artık çalışmayan elektrikli ve elektronik cihazları, kamuya ait toplama yerlerine götürme veya satın alındıktan yerlere geri verme yasal bir zorunluluktur. Bu konu ile ilgili ayrıntılar ulusal yasaların düzenlenmektedir.
- Ürün üzerinde, kullanma kılavuzunda veya ambalajda bulunan bu sembol tüketiciyi bu konuda uyarır. Eski cihazların geri kazanımı, yapıldıkları malzemelerin değerlendirilmesi veya diğer değerlendirme şekilleri ile, çevre korumasına önemli bir katkıda bulunursunuz. Yukarıda adı geçen atık toplama kuralları Almanya'da piller ve aküler için de geçerlidir.

#### ANVISINGER TIL BESKYTTELSE AF MILJØET

Efter implementeringen af det europæiske direktiv 2012/19/EU i det nationale lovgivningssystem gælder følgende:

- Elektriske og elektroniske apparater må ikke bortskaffes med husholdningsaffaldet.
- Forbrugeren er ved afslutningen af elektriske og elektroniske apparaters levetid lovmæssigt forpligtet til at aflevere disse på de dertil indrettede offentlige indsamlingssteder eller hos sælgeren. Enkeltkøber vedrørende dette fastlægges af de respektive landes nationale lovgivning. Dette symbol på produktet, betjeningsvejledningen eller emballagen viser, at produktet er underlagt disse bestemmelser. Med genanvendelse, genanvendelse af materialer eller andre former for genbrug af gamle apparater yder du et vigtigt bidrag til beskyttelse af vores miljø.

#### INFORMASJON OM BESKYTTELSE AV MILJØET

Efter implementering av EU-direktiv 2012/19/EU i det nasjonale lovverk, er følgende gjort gjeldende:

- Elektrisk og elektronisk utstyr skal ikke kastes sammen med husholdningsavfall.
- Forbrukere er pålagt ved lov å returnere elektrisk og elektronisk utstyr ved enden av levetiden til offentlige oppsamlingspunkter, oppsatt for dette formål eller til utsalgssteder for slikt utstyr. Detaljer rundt dette er definert i lovverket i det

respektive land. Dette symbolet på produktet, bruksanvisningen eller forpakningen forteller at et produkt faller inn under disse betingelsene. Ved resirkulering, genbruk av materialet eller på andre måter å nyttiggjøre gammelt utstyr bidrar du på en viktig måte til å beskytte vårt felles miljø!

#### ΥΠΟΔΕΙΞΗ ΣΧΕΤΙΚΑ ΜΕΤΗΝ ΠΡΟΣΤΑΣΙΑ ΠΕΡΙΒΑΛΛΟΝΤΟΣ

Από τη στιγμή που η Ευρωπαϊκή Οδηγία 2012/19/EU ενσωματώνεται στο εθνικό δίκαιο ισχύουν τα εξής:

- Οι ηλεκτρικές και ηλεκτρονικές συσκευές δεν επιτρέπεται να πετιούνται στα σκουπίδια.
- Ο καταναλωτής υποχρεούται δια νόμου να επιστρέφει τις ηλεκτρικές και ηλεκτρονικές συσκευές στο τέλος της ζωής τους πίσω στα ειδικά προβλεπόμενα σημεία συγκέντρωσης ή στα καταστήματα αγοράς. Οι λεπτομέρειες ρυθμίζονται στη σχετική νομοθεσία. Το σύμβολο πάνω στο προϊόν, στο εγχειρίδιο χρήσης ή στη συσκευασία παραπέμπει σε αυτές τις διατάξεις. Με την επαναχρησιμοποίηση, την ανακύκλωση των υλικών ή με άλλους τρόπους αξιοποίησης των υλικών συστατικών συμμετέχετε ενεργά στην προστασία του περιβάλλοντός μας. Στη Γερμανία ισχύουν αντίστοιχα οι παραπάνω κανόνες απόρριψης σύμφωνα με τον κανονισμό για μπαταρίες και συσσωρευτές.

#### ОХРАНА ОКРУЖАЮЩЕЙ СРЕДЫ

С момента перехода национального законодательства на европейские нормы 2012/19/EU действительно следующее:

- Электрические и электронные приборы запрещается утилизировать вместе с обычным мусором.
- Потребитель, согласно закону, обязан утилизировать электрические и электронные приборы в специально предназначенных для этого пунктах сбора, либо пунктах продажи. Детальная регламентация этих требований осуществляется соответствующим местным законодательством. Необходимость соблюдения данных предписаний обозначается особым знаком на изделии, инструкции по эксплуатации или упаковке. При переработке, повторном использовании материалов или при другой форме утилизации бывших в употреблении приборов особое внимание уделяйте охране окружающей среды. В соответствии с предписаниями по обращению с батареями, в Германии вышеуказанные нормы действуют для утилизации батарей и аккумуляторов.

#### CHINA RoHS

部件名称	产品中有毒有害物质或元素的名称及含量					
	铅 Pb	汞 Hg	镉 Cd	六价铬 Cr <sup>6+</sup>	多溴联苯 PBB	多溴二苯醚 PBDE
印刷电路板及电子组件	X	○	○	○	○	○
外壳	○	○	○	○	○	○
连接线/配件	○	○	○	○	○	○

本表格依据 SJ/T 11364 的规定编制。

○: 表示该有毒有害物质在该部件所有均质材料中的含量均在 GB/T 26572 规定的限量要求以下。

X: 表示该有毒有害物质至少在该部件的某一均质材料中的含量超出 GB/T 26572 规定的限量要求。

表中标有 "X" 的所有部件都符合欧盟 RoHS 法规 "欧洲议会和欧盟理事会 2011 年 6 月 8 日关于电子电器设备中

限制使用某些有害物质的 2011/65/EU 号指令"。

注: 环保使用期限的参考标识取决于产品正常工作的温度和湿度等条件。

